

管理外

出図

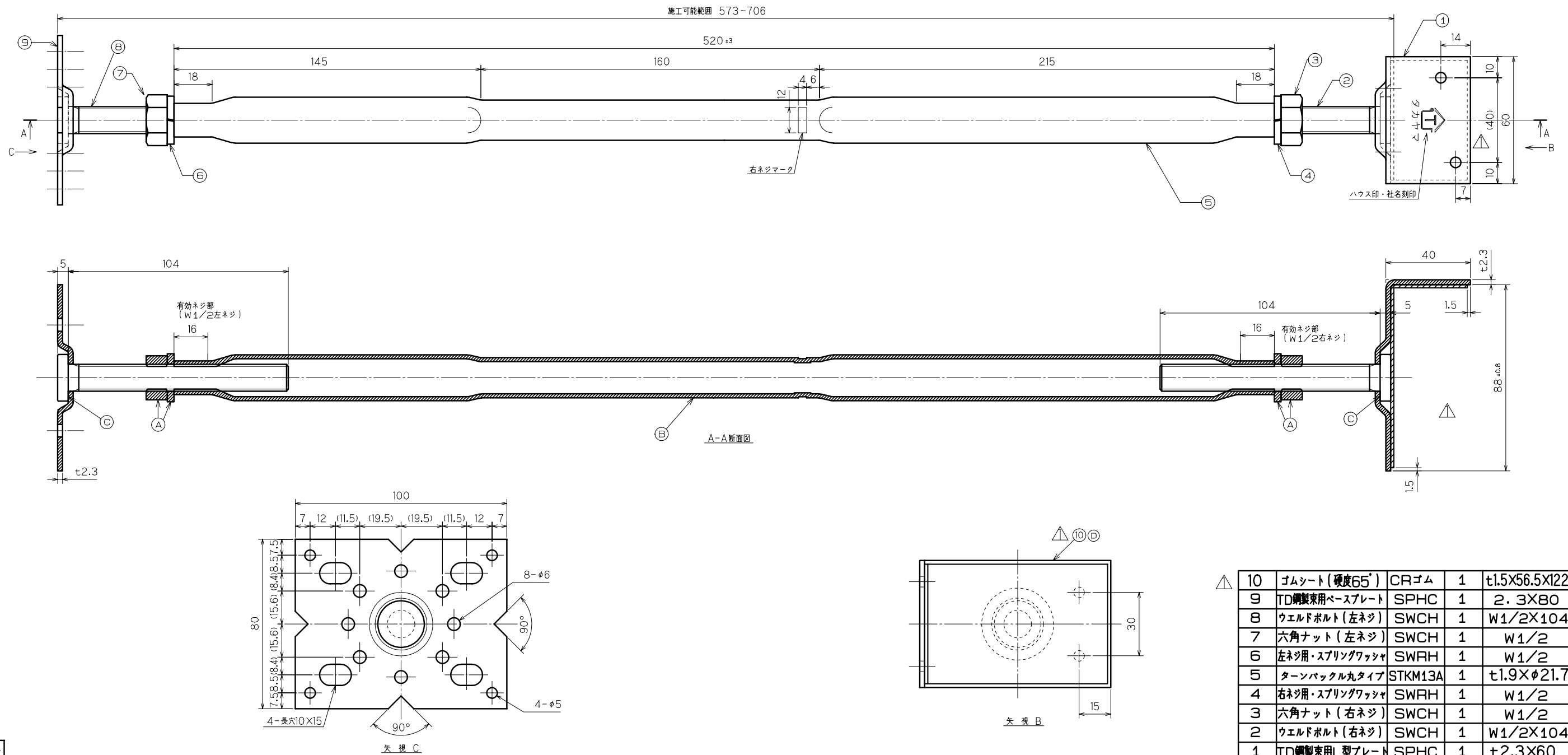

特記のない製品の寸法公差は、
JIS B 040B(金属プレス加工品の普通寸法公差)
のC級による。

検査項目	(A)	ナット、スプリングワッシャ 規定通りであること
	(B)	ターンバックル嵌合 滑らかに回転すること
	(C)	ボルト溶接部 外れ、がたつき無きこと
	(D)	ゴムシート きちんと貼られていること
	(E)	
使用金型番号		
主要加工場所		

表面処理は、溶融亜鉛メッキ仕上げ、HDZ40とする。

△	10	ゴムシート(硬度65')	CRゴム	1	t1.5x56.5x122
	9	TD鋼製束用ベースプレート	SPHC	1	2.3X80
	8	ウエルドボルト(左ネジ)	SWCH	1	W1/2X104
	7	六角ナット(左ネジ)	SWCH	1	W1/2
	6	左ネジ用・スプリングワッシャ	SWRH	1	W1/2
	5	ターンバックル丸タイプ	STKM13A	1	t1.9xφ21.7
	4	右ネジ用・スプリングワッシャ	SWRH	1	W1/2
	3	六角ナット(右ネジ)	SWCH	1	W1/2
	2	ウエルドボルト(右ネジ)	SWCH	1	W1/2X104
	1	TD鋼製束用L型プレート	SPHC	1	t2.3X60
品番	品名		材質	個数	備考

図名	ゴムシート付きTD鋼製束	平成13年10月16日		
	L630	尺度承認	審査	
図番	TGC0630	1/2	高山正岡	玉岡
			設計	作成

TAKAYAMA 株式会社 原