

管理外

出図

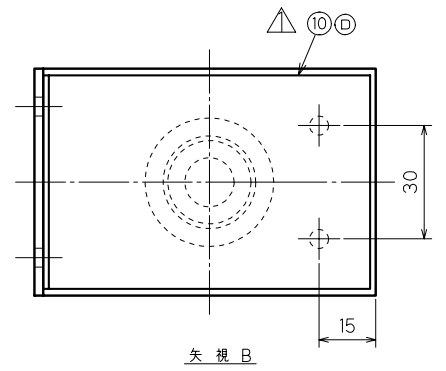
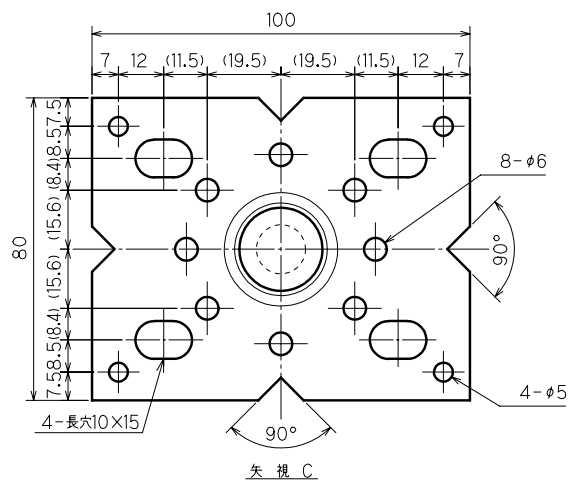
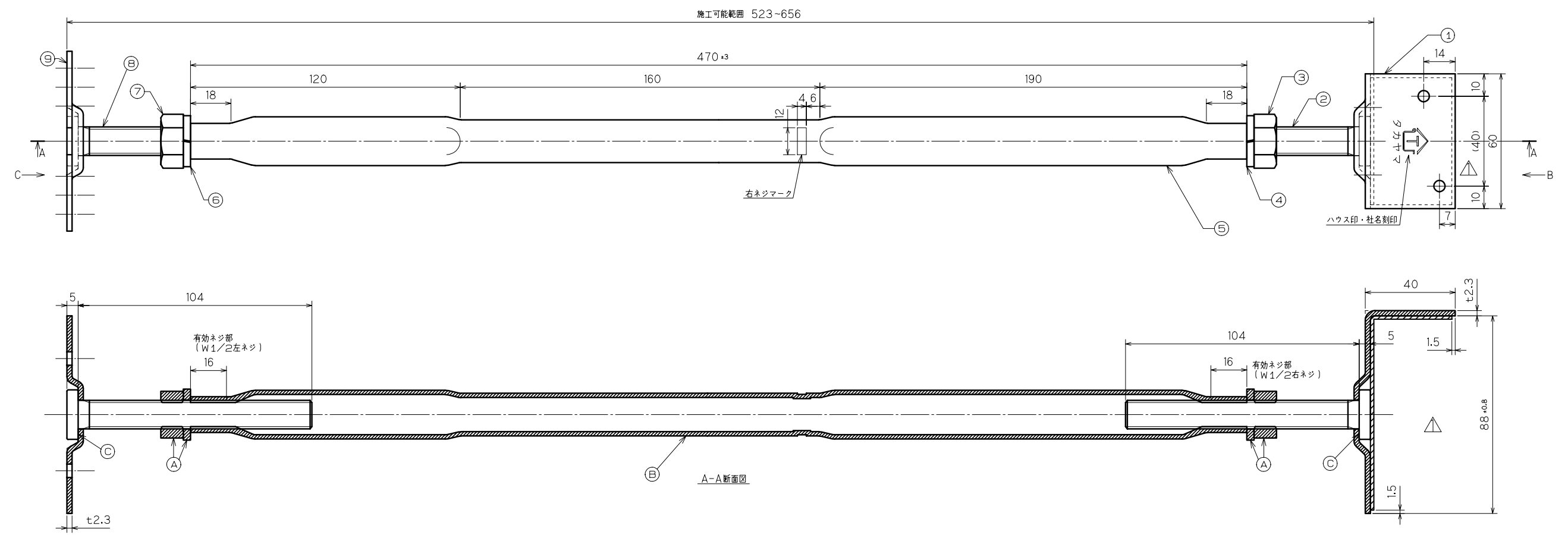

特記のない製品の寸法公差は、JIS B 040B (金属プレス加工品の普通寸法公差) のC級による。

表面処理は、溶融亜鉛メッキ仕上げ、HDZ40とする。

検査項目	(A)	ナット、スプリングワッシャ 規定通りであること
	(B)	ターンパックル嵌合 滑らかに回転すること
	(C)	ボルト溶接部 外れ、がたつき無きこと
	(D)	ゴムシート きちんと貼られていること
	(E)	
使用金型番号		
主要加工場所		

△ 10	ゴムシート (硬度65)	CRゴム	1	t1.5X56.5X122
9	TD鋼製束用ベースプレート	SPHC	1	2. 3X80
8	ウエルドボルト (左ネジ)	SWCH	1	W1/2X104
7	六角ナット (左ネジ)	SWCH	1	W1/2
6	左ネジ用・スプリングワッシャ	SWRH	1	W1/2
5	ターンパックル丸タイプ	STKM13A	1	t1.9Xφ21.7
4	右ネジ用・スプリングワッシャ	SWRH	1	W1/2
3	六角ナット (右ネジ)	SWCH	1	W1/2
2	ウエルドボルト (右ネジ)	SWCH	1	W1/2X104
1	TD鋼製束用L型プレート	SPHC	1	2. 3X60

品番	品名	材質	個数	備考
△ 10	ゴムシート付きTD鋼製束			平成13年10月16日
△ 9	L580			尺度承認 審査
△ 8	TGC0580		1/2	高山正岡 設計 作成
タカヤマ金属工業(株)				原