

管理外

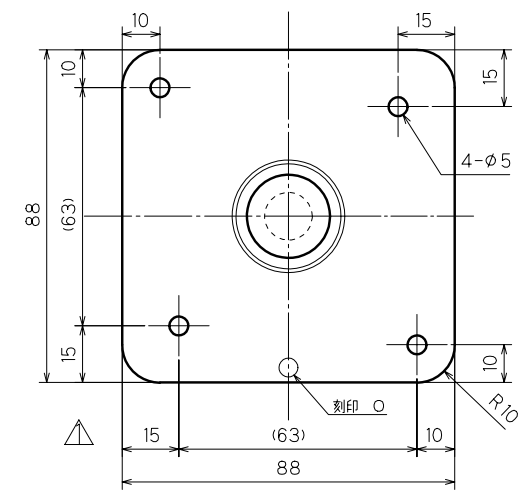
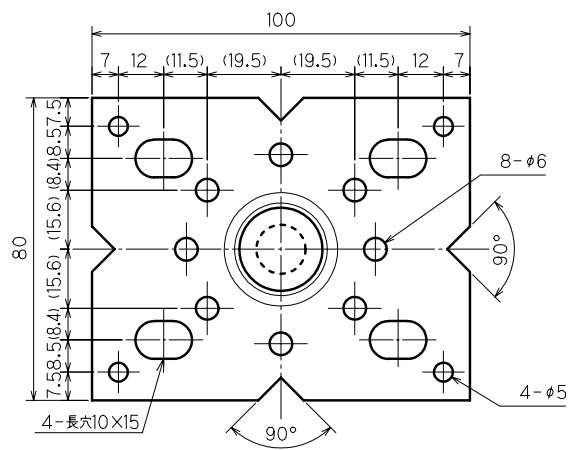
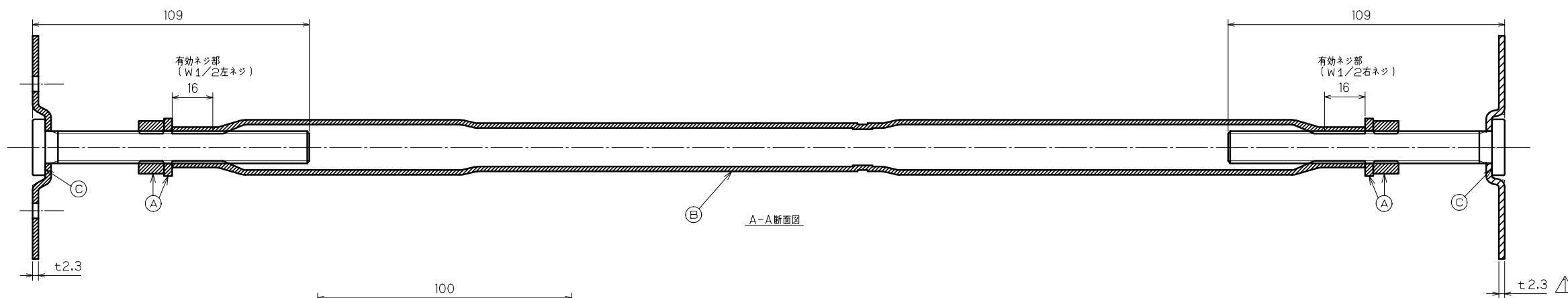
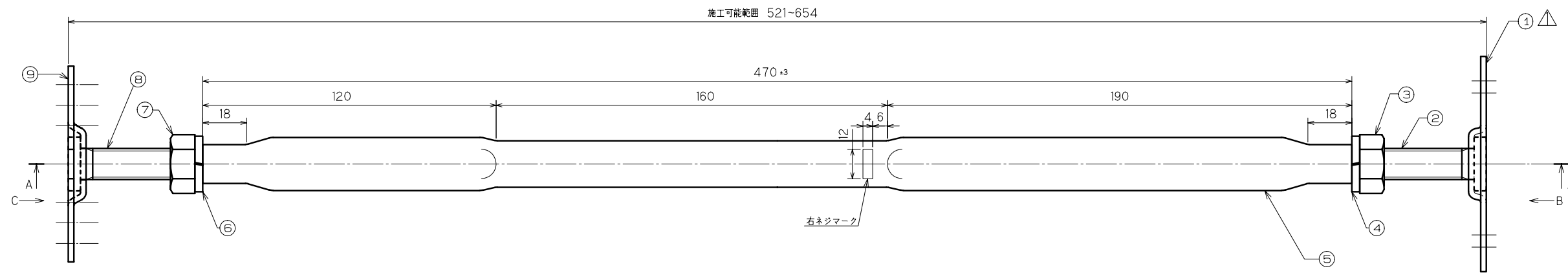

特記のない製品の寸法公差は、
JIS B 0408 (金属プレス加工品の普通寸法公差)
のC級による。

表面処理は、溶融亜鉛メッキ仕上げ、HDZ40とする。

品番	品名	材質	個数	備考
9	TD鋼製束用ベースプレート	SPHC	1	2. 3X80
8	ウエルドボルト (左ネジ)	SWCH	1	W1/2X104
7	六角ナット (左ネジ)	SWCH	1	W1/2
6	左ネジ用・スプリングワッシャ	SWRM	1	W1/2
5	ターンバックル丸タイプ	STKM13A	1	t1.9Xφ21.7
4	右ネジ用・スプリングワッシャ	SWRM	1	W1/2
3	六角ナット (右ネジ)	SWCH	1	W1/2
2	ウエルドボルト (右ネジ)	SWCH	1	W1/2X104
1	フラット受け部プレート	SPHC	1	t2.3

検査項目	内容
(A)	ナット、スプリングワッシャ 規定通りであること
(B)	ターンバックル嵌合 滑らかに回転すること
(C)	ボルト溶接部 外れ、がたつき無きこと
(D)	
(E)	

平成13年10月15日
 尺 度 承認 審査
 0.5 高 山 正 岡
 設計 作成
タカヤマ金属工業(株)
 TAKAYAMA 原