

承認図

特記のない製品の寸法公差は、
JIS B 0408(金属プレス加工品の普通寸法公差)
のC級による。

管理外

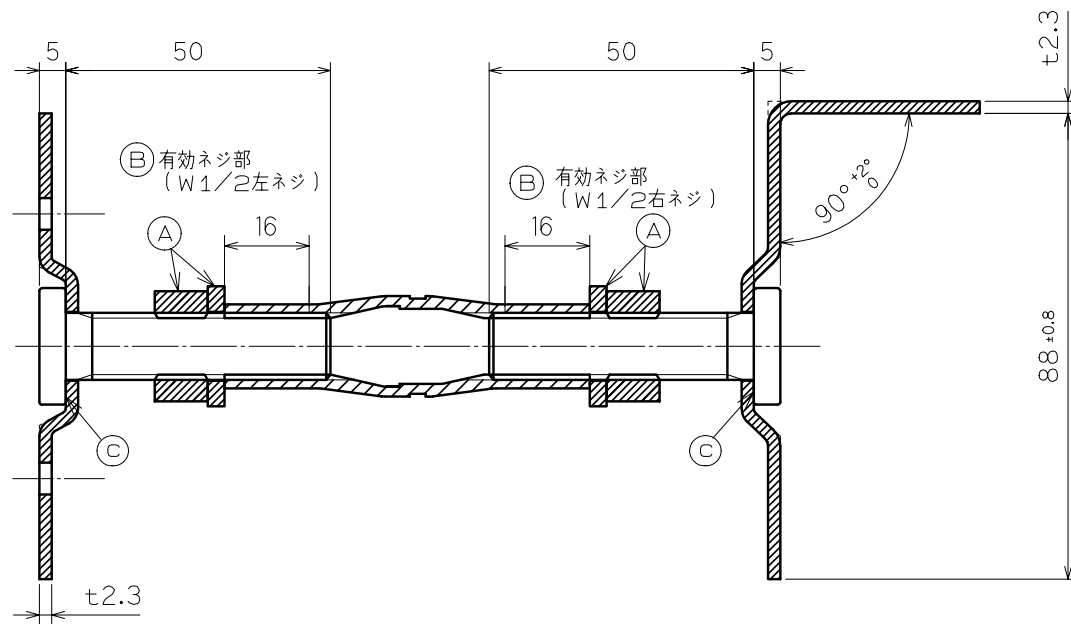
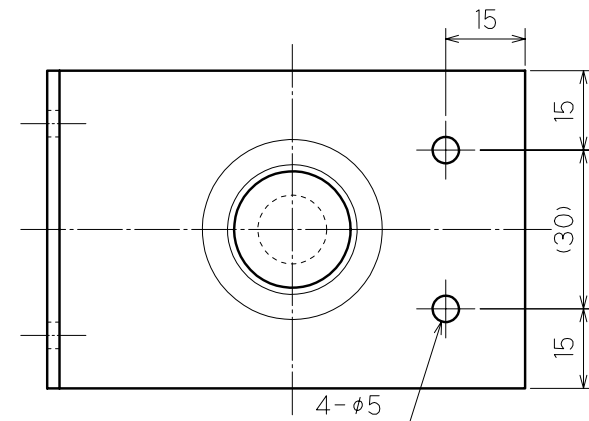
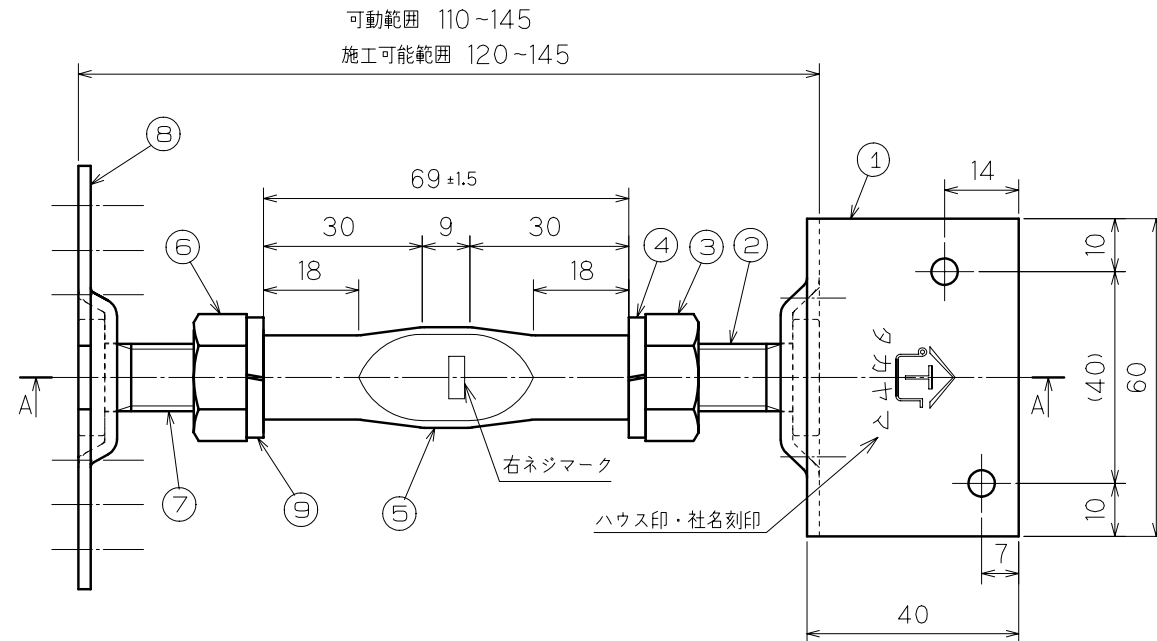
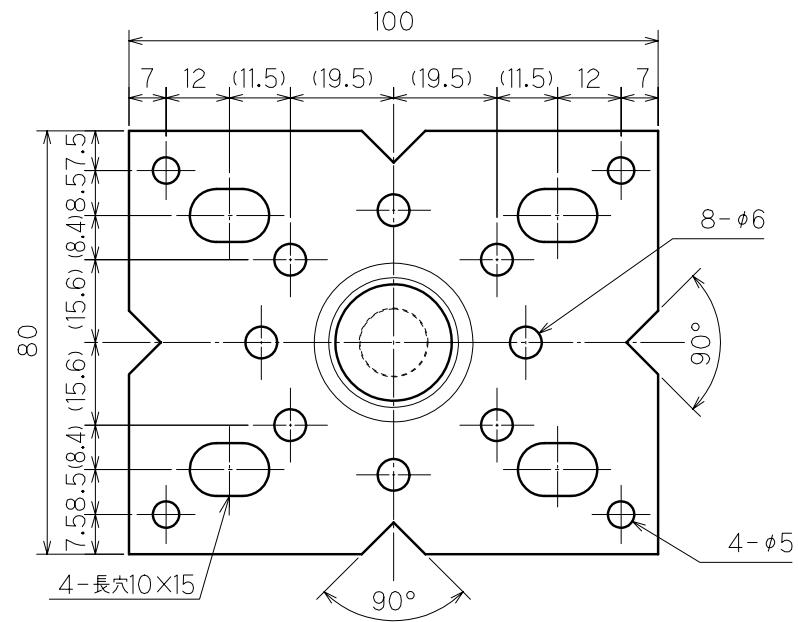

A-A断面図

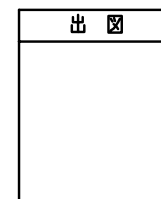

表面処理は、溶融亜鉛メッキ仕上げ、HDZ40とする。

| 品番 | 品名 | 材質 | 個数 | 備考 |
|----|------------------|---------|----|------------|
| 9 | スプリングワッシャー(左ネジ用) | SWRM | 1 | W1/2 |
| 8 | TD鋼製束用ベースプレート | SPHC | 1 | t2.3X80 |
| 7 | ウエルドボルト(左ネジ) | SWCH | 1 | W1/2X50 |
| 6 | 六角ナット(左ネジ) | SWCH | 1 | W1/2 |
| 5 | ターンバックル丸タイプ | STKM13A | 1 | t1.9Xφ21.7 |
| 4 | スプリングワッシャー(右ネジ用) | SWRM | 1 | W1/2 |
| 3 | 六角ナット(右ネジ) | SWCH | 1 | W1/2 |
| 2 | ウエルドボルト(右ネジ) | SWCH | 1 | W1/2X50 |
| 1 | TD鋼製束用L型プレート | SPHC | 1 | t2.3X60 |

| 検査項目 | 内容 |
|--------|--------------------------|
| (A) | ナット、スプリングワッシャー 規定通りであること |
| (B) | ターンバックル嵌合 滑らかに回転すること |
| (C) | ボルト溶接部 外れ、がたつき無きこと |
| (D) | |
| (E) | |
| 使用金型番号 | |
| 主要加工場所 | |

| | | |
|-------------|-----------|-------------|
| 図名 | T D 鋼 製 束 | 平成17年 9月 1日 |
| 図番 | L135 | 尺度承認 審査 |
| | TDA0135 | 0.7 高山正 玉岡 |
| | | 設計 作図 |
| タカヤマ金属工業(株) | | 原 |