

承認図

管理外

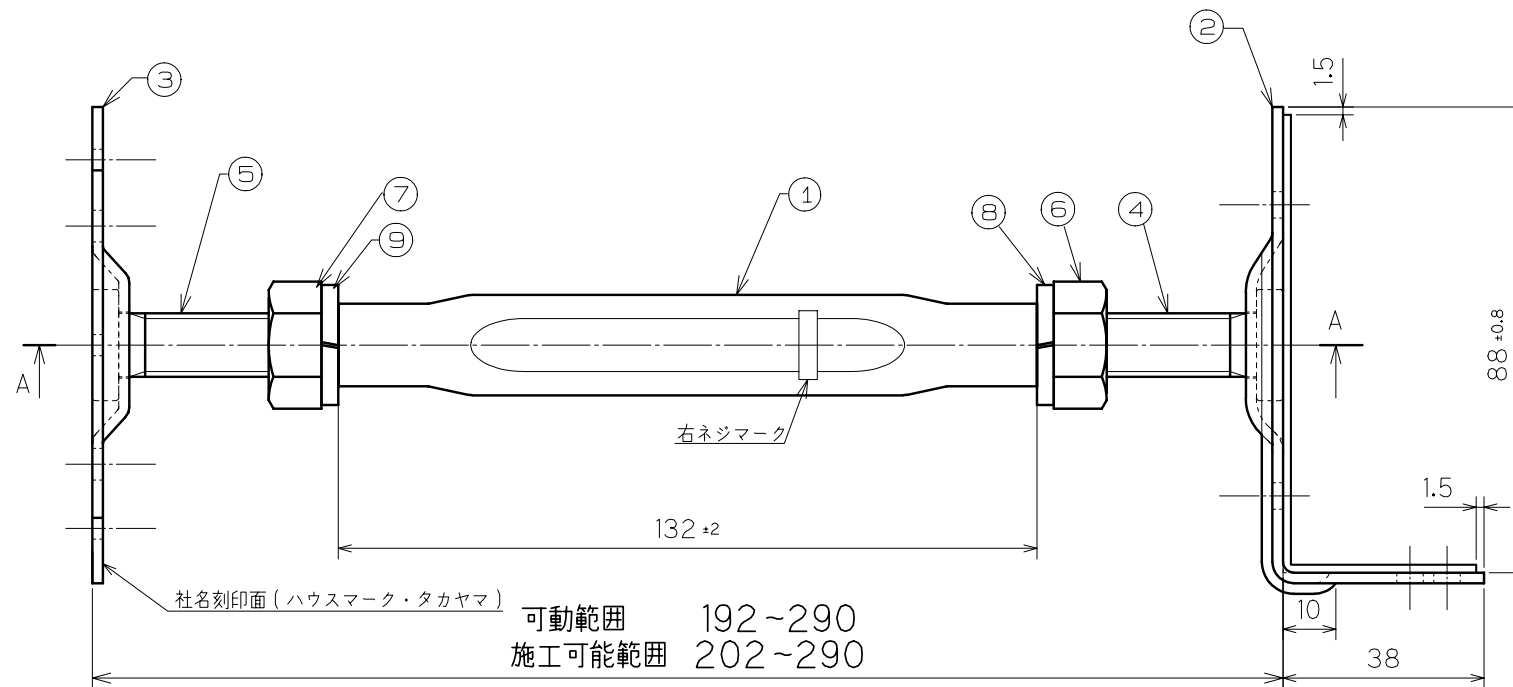

可動範囲 192~290  
 施工可能範囲 202~290

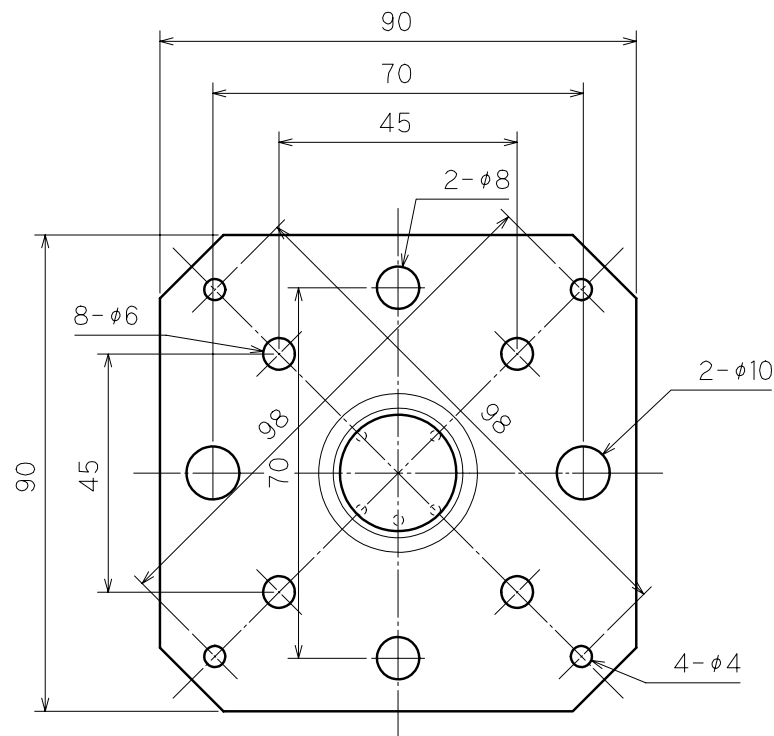
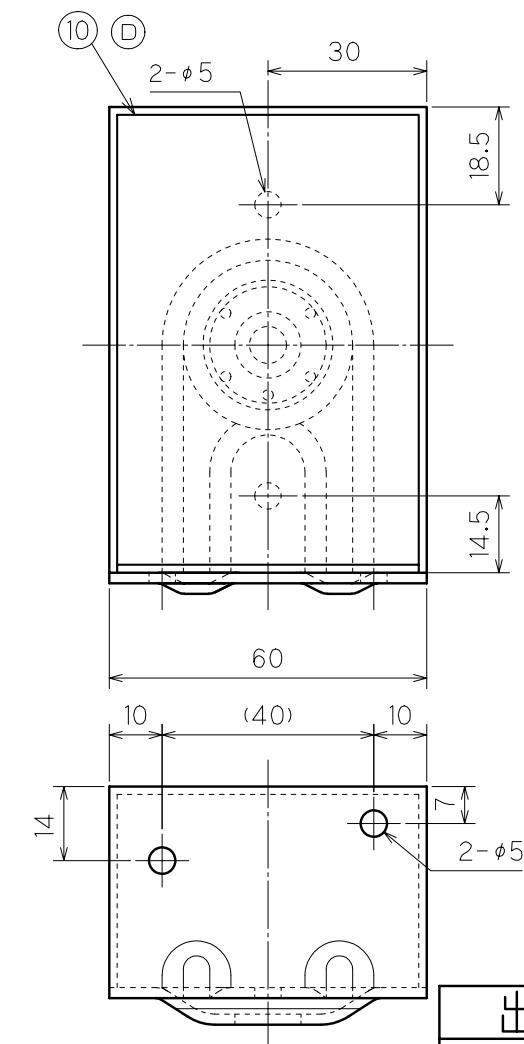

出図

特記のない製品の寸法公差は、  
 JIS B 0408 (金属プレス加工品の普通寸法公差)  
 のC級による。

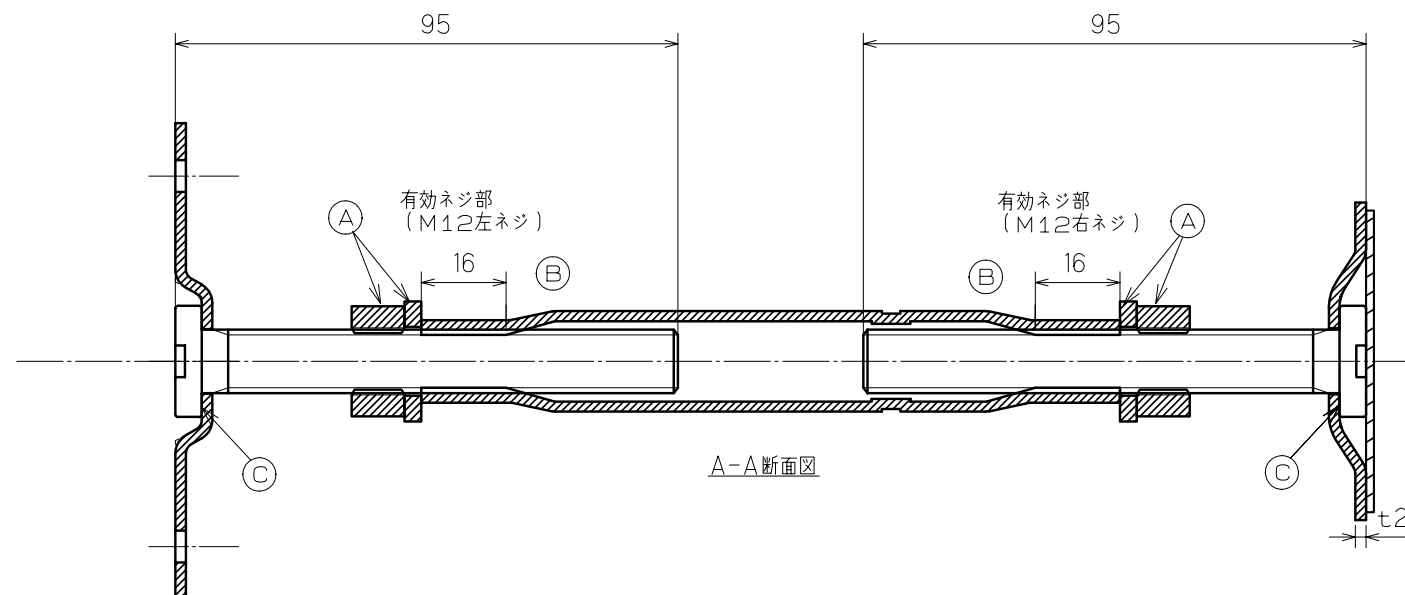

A-A断面図

・表面処理はJIS H 8641 HDZ40  
 (400g/m<sup>2</sup>)の溶融亜鉛めっきとする

検査項目	(A)	ナット、スプリングワッシャー 規定通りであること
	(B)	ターンバックル嵌合 滑らかに回転すること
	(C)	ボルト溶接部 外れ、がたつき無きこと
	(D)	ゴムシート きちっと貼られている事。
	(E)	
使用金型番号		
主要加工場所		

10	ゴムシート (硬度65°)	CRゴム	1	t1.5X56.5X122
9	左ネジ, スプリングワッシャー	SWRH	1	M12
8	右ネジ, スプリングワッシャー	SWRH	1	M12
7	左ネジ, 六角ナット	SWCH	1	M12XP1.75
6	右ネジ, 六角ナット	SWCH	1	M12XP1.75
5	左ネジ, ウエルドボルト	SWCH	1	M12XP1.75
4	右ネジ, ウエルドボルト	SWCH	1	M12XP1.75
3	IS用ベースプレート	SPHC	1	t2
2	MS用大引受プレート	SPHC	1	t2
1	ターンバックル角タイプ	STKM13A	1	t1.9Xφ21.7

品番	品名	材質	個数	備考
	ゴムシート付きIS鋼製束			平成15年12月16日
図名	240	尺度	承認	審査
図番	IGC0240	0.7	高山正	玉岡
			設計	作図
				原

タカヤマ金属工業(株)  
 TAKAYAMA