

承認図

管理外

可動範囲 532~668  
施工可能範囲 542~668

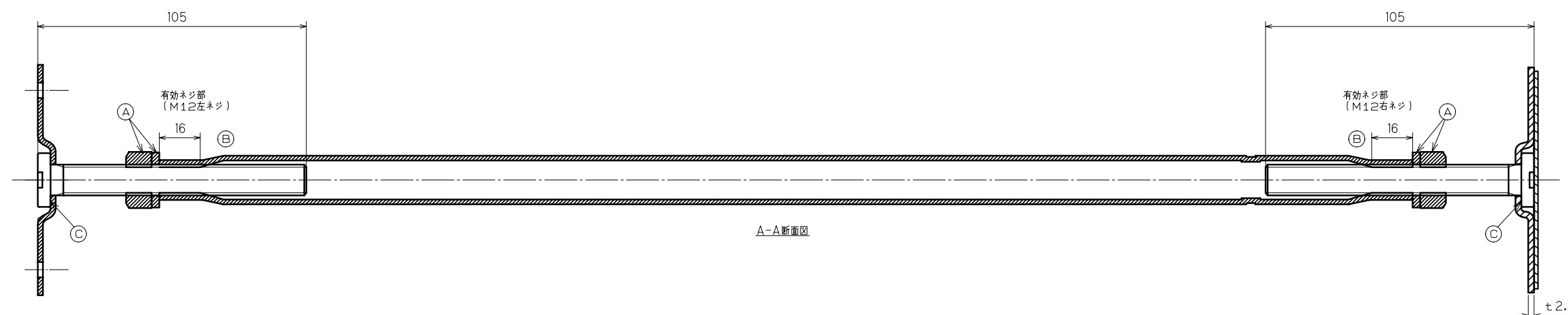
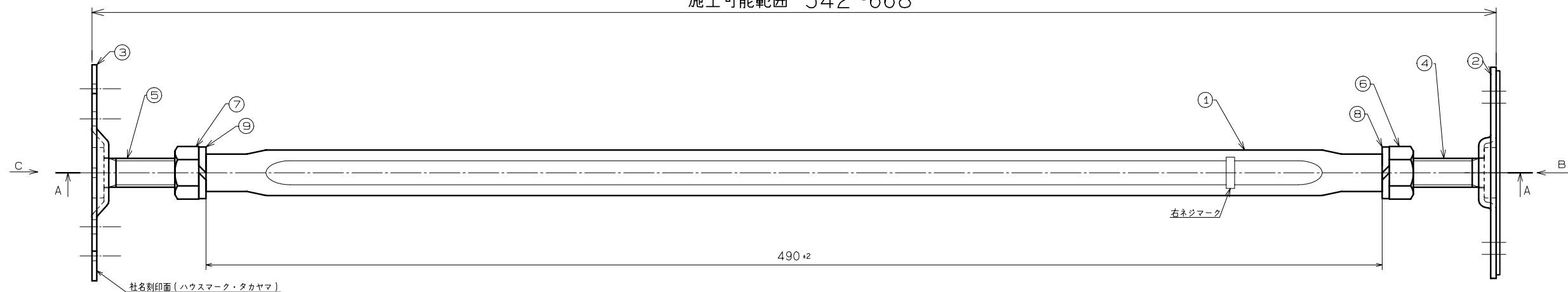

出図

特記のない製品の寸法公差は、  
JIS B 0408(金属プレス加工品の普通寸法公差)  
のC級による。

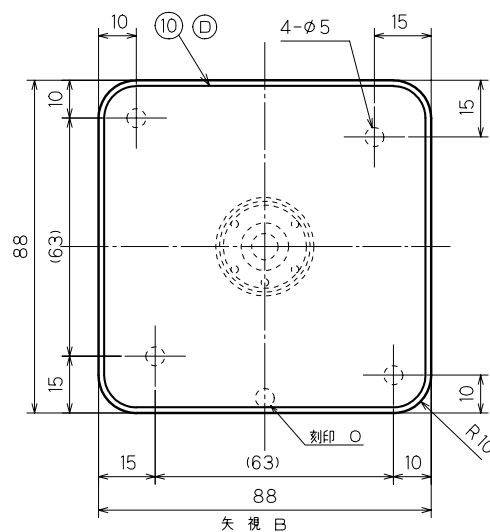
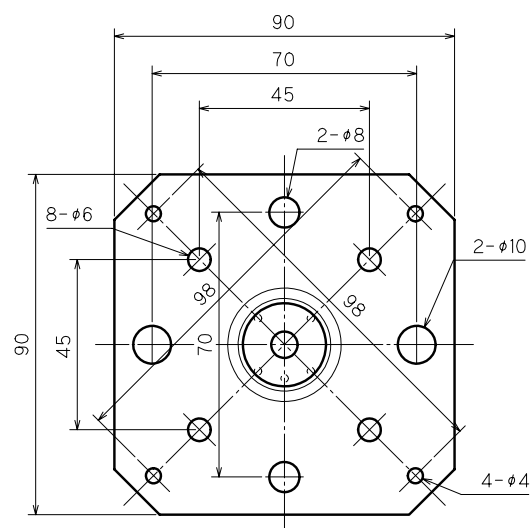

検査項目	(A)	ナット、スプリングワッシャ 規定通りであること
	(B)	ターンバックル嵌合 滑らかに回転すること
	(C)	ボルト溶接部 外れ、がたつき無きこと
	(D)	ゴムシート きちっと貼られている事。
	(E)	
使用金型番号		
主要加工場所		

10	ゴムシート(硬度65)	CRゴム	1	t1.5X85X85
9	左ネジ, スプリングワッシャ	SWRH	1	M12
8	右ネジ, スプリングワッシャ	SWRH	1	M12
7	左ネジ, 六角ナット	SWCH	1	M12XP1.75
6	右ネジ, 六角ナット	SWCH	1	M12XP1.75
5	左ネジ, ウエルドボルト	SWCH	1	M12XP1.75
4	右ネジ, ウエルドボルト	SWCH	1	M12XP1.75
3	IS用ベースプレート	SPHC	1	t2
2	IS用フラット受プレート	SPHC	1	t2.3
1	ターンバックル角タイプ	STKM13A	1	t1.9Xφ21.7
品番	品名	材質	個数	備考

図名	ゴムシート付きIS鋼製 フラットタイプ		平成15年12月16日	
	600		尺度	承認 審査
図番	IFG0600		1/2	高山正 玉岡
			設計	作図
タカヤマ金属工業(株)			原	

・表面処理はJIS H 8641 HDZ40  
(400g/m<sup>2</sup>)の溶融亜鉛めっきとする



タカヤマ金属工業(株)