

特記のない製品の寸法公差は、
JIS B 0408(金属プレス加工品の普通寸法公差)
のC級による。

管理外

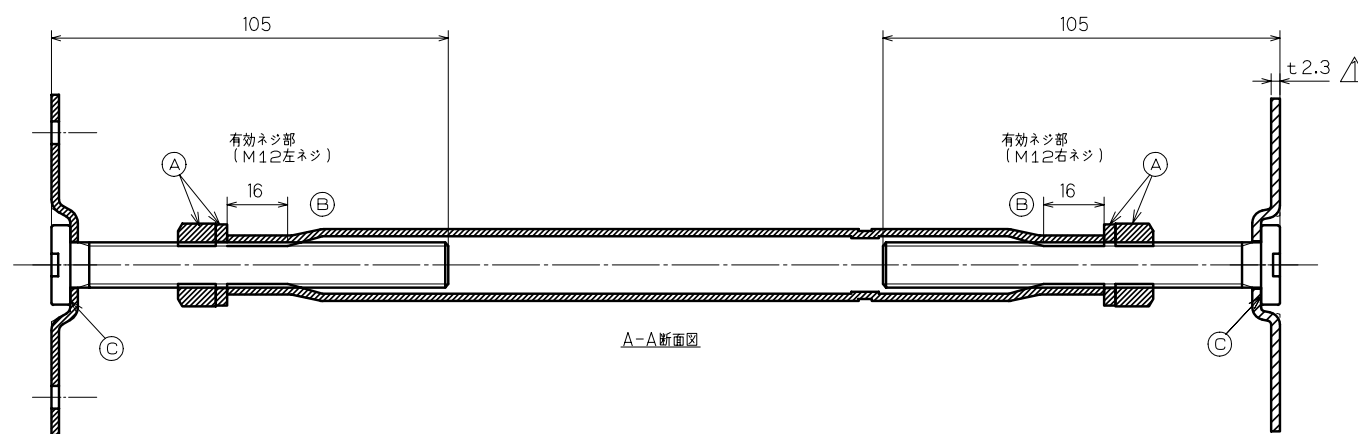
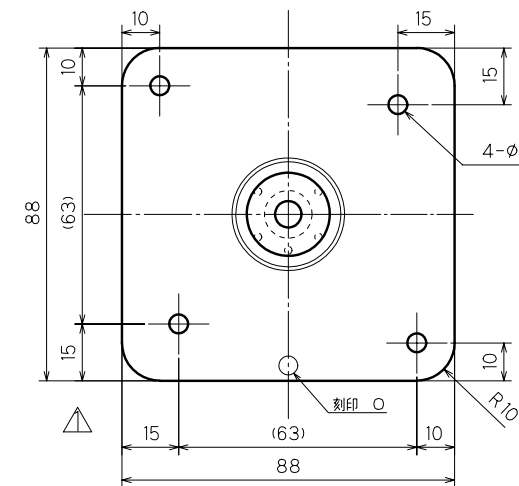
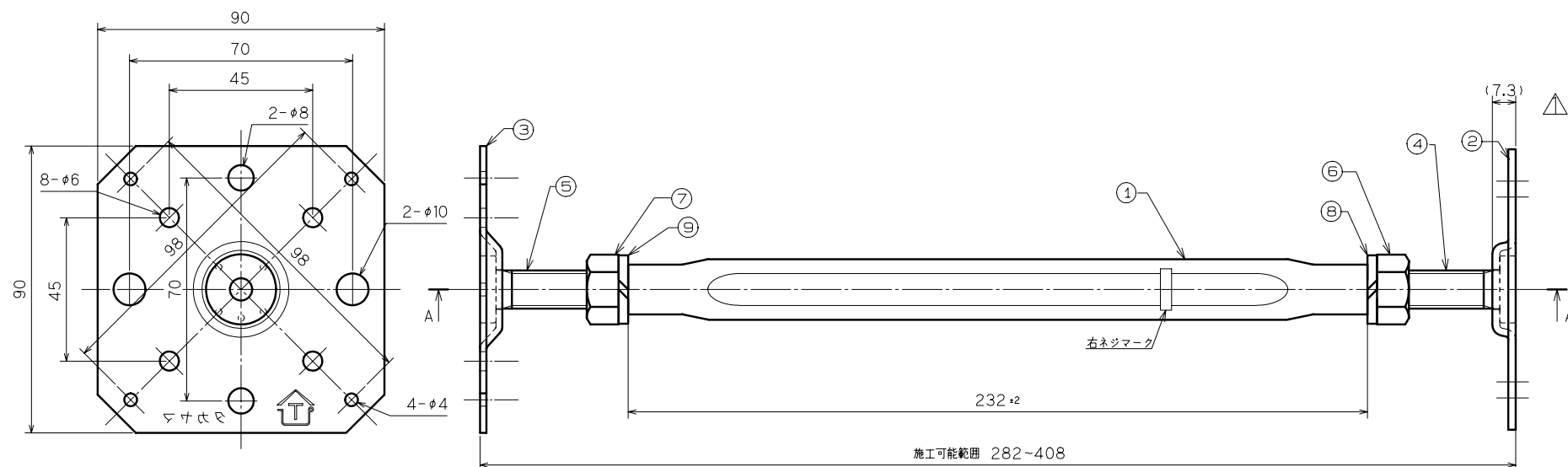

・表面処理は JIS H 8641 HDZ40
(400g/m²) の溶融亜鉛めっきとする

△

品番	品名	材質	個数	備考
9	左ネジ, スプリングワッシャ	SWRH	1	M12
8	右ネジ, スプリングワッシャ	SWRH	1	M12
7	左ネジ, 六角ナット	SWCH	1	M12XP1.75
6	右ネジ, 六角ナット	SWCH	1	M12XP1.75
5	左ネジ, ウエルドボルト	SWCH	1	M12XP1.75
4	右ネジ, ウエルドボルト	SWCH	1	M12XP1.75
3	ベースプレート	SPHC	1	t2
2	フラット受け部プレート	SPHC	1	t2.3
1	ターンバックル角タイプ	STKM13A	1	t1.9Xφ21.7

検査項目	内容
(A)	ナット、スプリングワッシャ 規定通りであること
(B)	ターンバックル嵌合 滑らかに回転すること
(C)	ボルト溶接部 外れ、がたつき無きこと
(D)	
(E)	

使用金型番号
主要加工場所

図名	I S F 鋼 製 束	平成14年 1月30日	尺度	承認	審査
	L345±60		1/2	高山正	玉岡
図番	IFC0345			設計	作図
					原

