

承認図

管理外

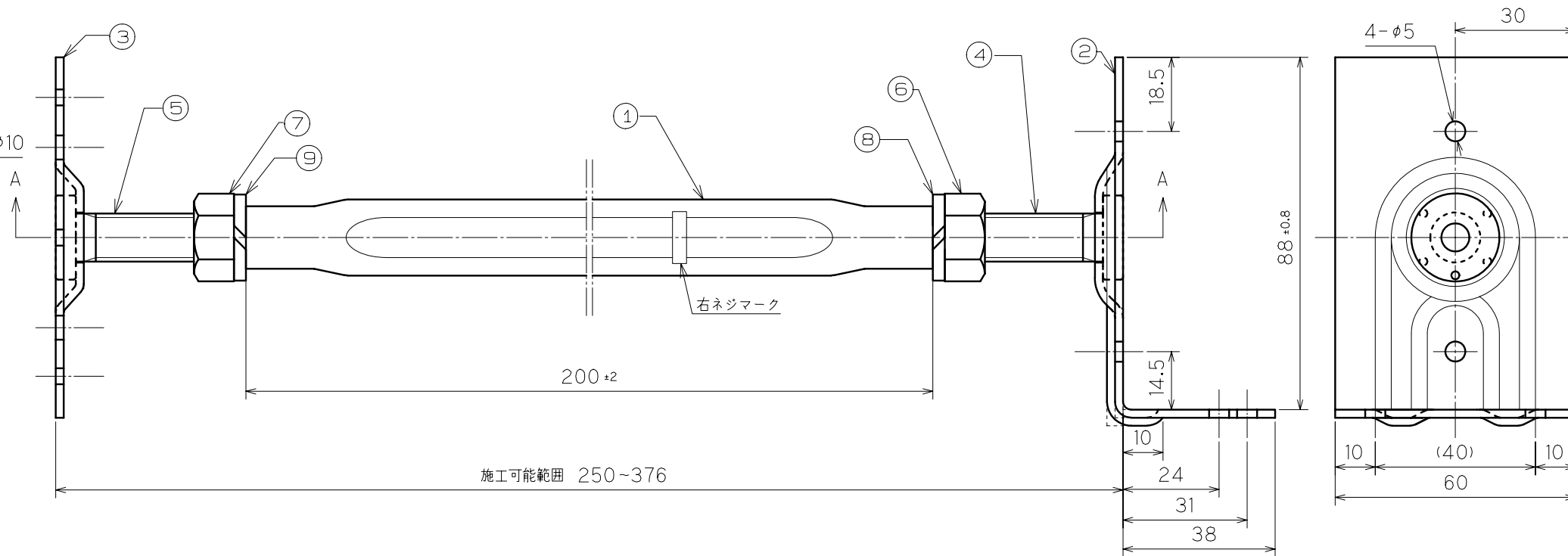
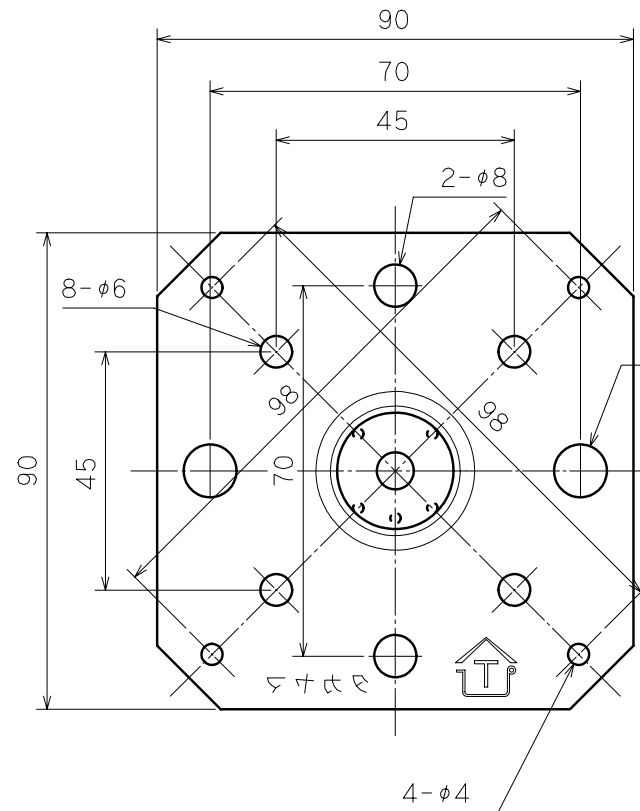

施工可能範囲 250~376

特記のない製品の寸法公差は、
JIS B 0408(金属プレス加工品の普通寸法公差)
のC級による。

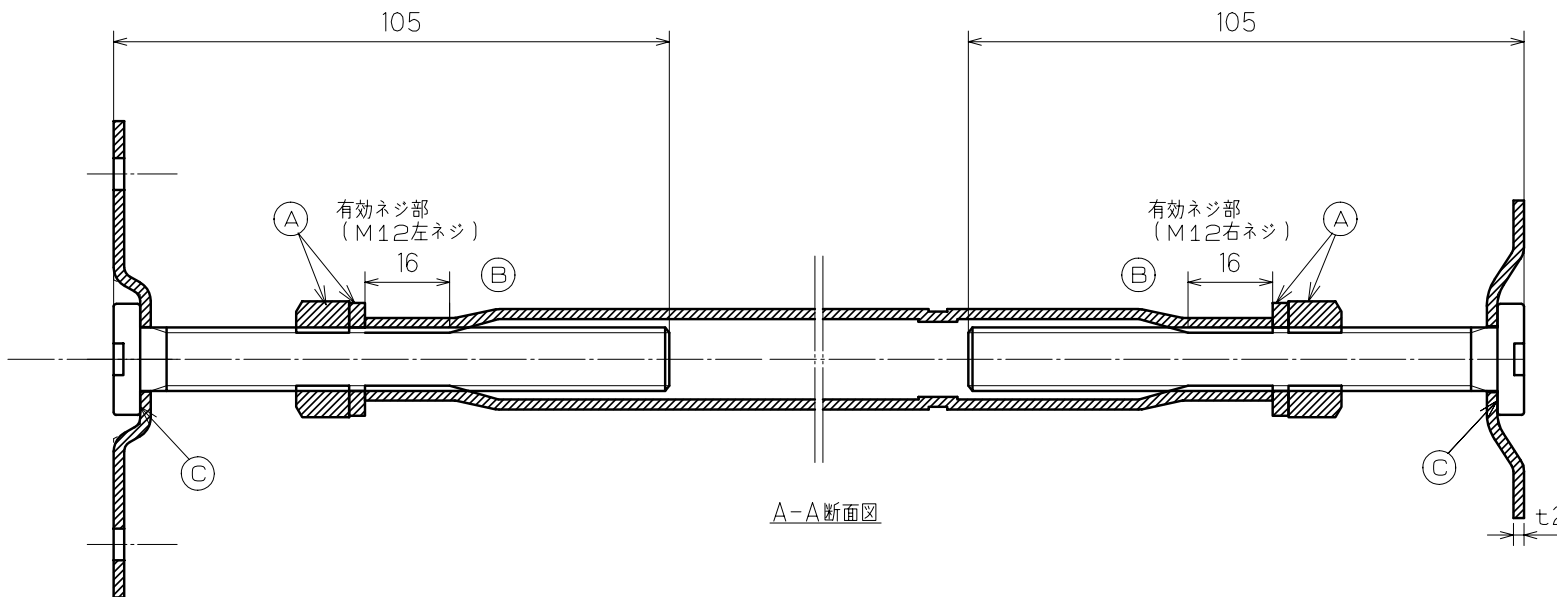

A-A断面図



品番	品名	材質	個数	備考
9	左ネジ, スプリングワッシャー	SWRH	1	M12
8	右ネジ, スプリングワッシャー	SWRH	1	M12
7	左ネジ, 六角ナット	SWCH	1	M12XP1.75
6	右ネジ, 六角ナット	SWCH	1	M12XP1.75
5	左ネジ, ウエルドボルト	SWCH	1	M12XP1.75
4	右ネジ, ウエルドボルト	SWCH	1	M12XP1.75
3	ベースプレート	SPHC	1	t2
2	大引受具, 裏プレート	SPHC	1	t2
1	ターンバックル角タイプ	STKM13A	1	t1.9Xφ21.7

検査項目	(A)	(B)	(C)	(D)	(E)
	ナット、スプリングワッシャー 規定通りであること	ターンバックル嵌合 滑らかに回転すること	ボルト溶接部 外れ、がたつき無きこと		
使用金型番号					
主要加工場所					

・表面処理はJIS H 8641 HDZ40
(400g/m²)の溶融亜鉛めっきとする

図名	IS鋼製束	平成14年 1月25日
	L315±60	尺度承認審査
図番	ISA0315	0.7 高山正 玉岡
		設計 作図
		原

